

4. Указание мер безопасности

1. Пневмораспределитель не должен вводиться в эксплуатацию до окончания монтажа всей технологической цепочки оборудования в которой он задействован. При этом не допускается воздействие внешних нагрузок на арматуру, привод и питающие трубопроводы.

2. Подключение пневмораспределитель к системе со стороны оператора должны выполняться только квалифицированным персоналом.

3. Отключить все устройства (установки) задействованные при монтаже привода.

5. Гарантии производителя (Поставщика)

Гарантийный срок эксплуатации 12 месяцев со дня ввода в эксплуатацию, но не более 18 месяцев со дня отгрузки потребителю. Претензии к качеству товара могут быть предъявлены в течение гарантийного срока.

Гарантия не распространяется на дефекты, возникшие в случаях:

- нарушения паспортных режимов хранения, монтажа, испытания, эксплуатации и обслуживания изделия;
- ненадлежащей транспортировки и погрузо-разгрузочных работ;
- наличия следов воздействия веществ, агрессивных к материалам изделия;
- наличия повреждений, вызванных пожаром, стихией, форс-мажорными обстоятельствами;
- повреждений, вызванных неправильными действиями потребителя;
- наличия следов постороннего вмешательства в конструкцию изделия.

6. Сведения о поставке

Параметр	Показатель
Артикул	
Диаметр, DN	
Количество, шт.	
Дата изготовления	
Дата продажи	
Отметка торгующей организации	М.П.

Электромагнитный пневмораспределитель, NAMUR, ПОСТОЯННЫЙ ТОК



Тип NK-PsvD

Арт. NK-PsvD24

ТЕХНИЧЕСКИЙ ПАСПОРТ

1. Назначение

Электромагнитный пневмораспределитель предназначен для изменения направления, пуска, остановки, потоков сжатого воздуха в пневматической системе, примером таковой являются пневматические приводы со стыковочной поверхностью NAMUR

Описание и технические характеристики

Модель	4M310-08
Рабочая среда	Воздух
Число линий/позиций	5/2
Рабочее давление	0,15 - 0,8 МПа
Максимальное давление	1,0 МПа
Рабочая температура	0°~60°С
Рабочее напряжение	DC21,6V~26,4V
Класс изоляции	F
Класс защиты	IP65
Эффективная площадь сечения	25 мм кв.
Макс. Частота срабатывания	5 циклов в секунду

2. Устройство и работа изделия

Пневматические распределители представляют собой элементы, позволяющие осуществлять управление потоком сжатого воздуха в пневмосетях путем перенаправления его из одних каналов в другие, либо полным ограничением доступа. При всем многообразии распределители имеют конечное число конструктивных вариантов, ограниченное количеством присоединяемых линий и возможных позиций заслонки. Распределители имеют приточную поверхность по стандарту NAMUR и предназначены для установки непосредственно на компоненты, имеющие аналогичную поверхность, например, на некоторые поворотные цилиндры



Табл. 2 Материалы

1.	Управляющие клеммы	Пластик
2.	Гайка	ПОМ + углеродистая сталь
3.	Катушка	Медь
4.	Управляющие блоки	Медь
5.	Пластина	Углеродистая сталь
6.	Поршень	ПОМ
7.	Управляющее сиденье	Пластик
8.	Корпус клапана	Сплав алюминия
9.	Золотник	Сплав алюминия
10.	Уплотнительное кольцо	HNBR
11.	Задняя крышка	Пластик
12.	Фильтр	Синтетический материал
13.	Поршень	ПОМ
14.	Пружина	Нержавеющая сталь
15.	Ручное управление	Пластик
16.	Опорная поверхность катушки	Сплав алюминия
17.	Опорная поверхность пружины	Сплав алюминия
18.	Фиксатор	Сталь 65Mn

Возможны конструктивные особенности в зависимости от партии товара, не влияющие на его технические характеристики

3. Требования к транспортировке и хранению

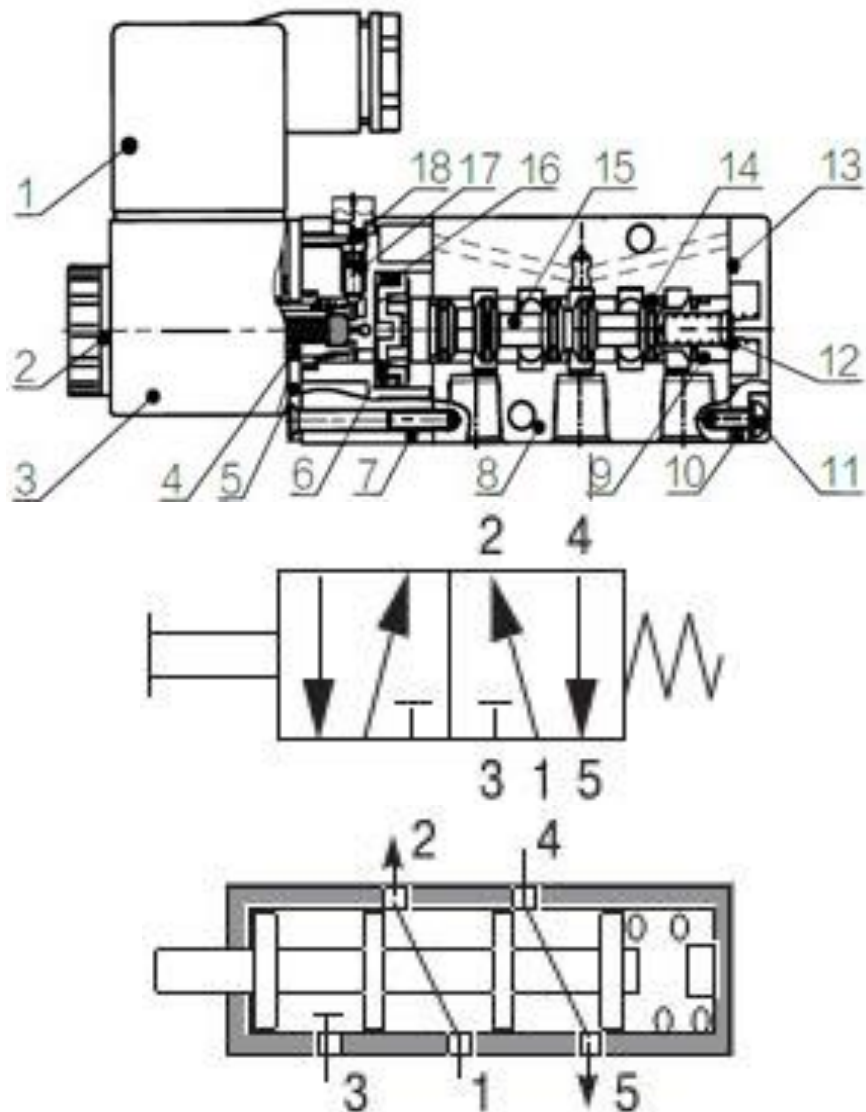
Пневмораспределители с дополнительным электрически оборудованием транспортируются в отдельной упаковке и хранятся в помещениях с постоянной температурой и влажностью. В любом случае блоки должны храниться в закрытых помещениях при постоянной температуре.

Для надлежащей транспортировки отдельно поставленных приводов следует соблюдать следующие требования:

1. При транспортировке и упаковывании необходимо обращать внимание на символы, нанесенные на упаковку.
2. До момента применения (установки) пневмораспределитель должен оставаться в упаковке изготовителя.
3. При укладывании привода (только на его плоскую часть), при необходимости пневмораспределитель должен размещаться сверху или сбоку.
4. Обеспечить защиту пневмораспределителя от попадания грязи и влаги.