

Затвор дисковый поворотный межфланцевый, чугунный



Тип: NK-DZi
Арт. NK-DZi40, NK-DZi50, NK-DZi65, NK-DZi80, NK-DZi100,
NK-DZi125, NK-DZi150, NK-DZi200.

ТЕХНИЧЕСКИЙ ПАСПОРТ

1. Назначение

Затворы дисковые поворотные применяются в системах тепло-, водоснабжения, вентиляции и кондиционирования, как надежное, не требующее специального обслуживания, запорно-регулирующее устройство. Запирающий элемент выполнен в форме диска, вращающегося вокруг своей оси перпендикулярно направлению потока транспортируемой среды.

Описание и технические характеристики

Конструкция: полнопроходной

Тип присоединения: межфланцевый

Тип управления: ручной или производится автоматически посредством привода

Размеры: 1-1/2", 2", 2-1/2", 3", 4", 5", 6", 8" (DN40-200)

Максимальное давление: 1 1/2" - 8" -16 атм.

Рабочая температура от -20°C до +120°C

Класс герметичности: "А" по ГОСТ 9544-2015

2. Устройство и работа изделия

Устройство и основные узлы затвора показаны на рисунке. Открытие производится поворотом рукоятки. Установка рукоятки параллельно проходному отверстию соответствует полному открытию. Угол поворота 90°.

Рабочая среда может подаваться с любой стороны. Дисковый затвор можно использовать, как для перекрытия, так и для регулировки потоков среды.



Табл. 1 Материалы

1.	Корпус	GGG-50
2.	Втулка	PTFE
3.	Седло	EPDM
4.	Стержень	SS410
5.	Диск	SS304
6.	Штифт	SS410
7.	Втулка	PTFE
8.	Уплотнительное кольцо	NBR
9.	Верхняя крышка	GGG-50
10.	Рукоятка	Ковкий чугун

Табл.2 Размеры, мм

Размер	A	B	C	D	∅2	ISO5 211	K	E	п- ∅	D2	п- ∅ 2	HxH
1-1/2"/ DN40	120	70	33	42.6	12.6	F07	90	70	4-10	110	4-19	11x11
2"/ DN50	140	80	42	52.9	12.6	F07	90	70	4-10	125	4-19	11x11
2-1/2"/ DN65	150	89	44.7	64.5	12.6	F07	90	70	4-10	145	4-19	11x11
3"/ DN80	158	95	45.2	78.8	12.6	F07	90	70	4-10	160	8-19	11x11
4"/ DN100	176	114	52.1	104	15.77	F07	90	70	4-10	180	8-19	11x11
5"/ DN125	190	127	54.4	123.3	18.92	F07	90	70	4-10	210	8-23	14x14
6"/ DN150	212	139	55.8	155.6	18.92	F07	90	70	4-10	240	8-23	14x14
8"/ DN200	235	175	60.6	202.5	22.10	F10	125	102	4-12	295	12-23	17x17

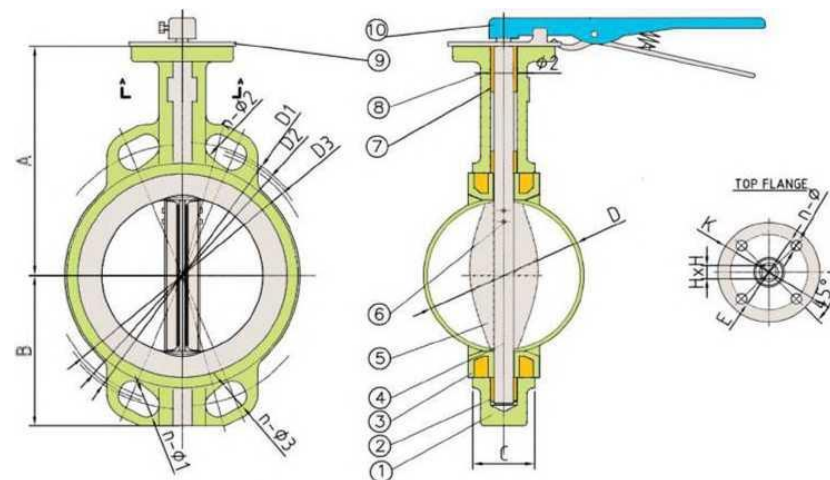
Табл.3 Крутящий момент дискового затвора, Н*м

Размер	DN40	DN50	DN65	DN80	DN100	DN125	DN150	DN200
Крутящий момент, Н*м	9,8	14	16	22	38	59	96	176

Возможны конструктивные особенности в зависимости от партии товара, не влияющие на его технические характеристики

3. Монтаж и эксплуатация

- Затворы поворотные дисковые должны использоваться строго по назначению в соответствии с указанием в технической документации.
- При монтаже затвора запорный диск должен находиться в полуоткрытом состоянии.
- Монтаж затвора в закрытом положении может вызывать блокировку из-за деформации манжеты.
- Установка дополнительных прокладок между затвором и ответными фланцами запрещена.
- Монтаж затвора на фланцы несоответствующего размера (DN) запрещен.
- Перед установкой затвора ответные фланцы должны быть тщательно очищены от грязи, песка, окалин и др.
- Затяжку болтовых соединений производить равномерно с небольшим усилием до контакта метал корпуса к зеркалу фланца.
- Устанавливаемый затвор необходимо подвергнуть осмотру, проверить состояние запорного диска и манжеты. Проверку работоспособности затвора производить путем трехкратного открытия и закрытия.

- Затвор не должен испытывать нагрузок от трубопровода (изгиб, сжатие, растяжение, крушение, перекосы, вибрации, несоосность патрубков, неравномерность затяжки крепежа).
- При необходимости должны быть предусмотрены опоры или компенсаторы. При гидравлическом испытании трубопровода на прочность и герметичность, затворы должны находиться в полностью открытом состоянии.
- Рабочая среда не должна содержать твердых частиц.
- Во время эксплуатации следует производить периодические осмотры и технические освидетельствования в сроки, установленные правилами и нормами организации эксплуатирующей трубопровод.
- При техническом обслуживании необходимо соблюдать меры безопасности, указанные в разделе 4 настоящего документа.
- При осмотрах проверить: общее состояние затвора, состояние крепежных соединений, герметичность уплотнений штока.
- При техническом освидетельствовании, а также после ремонта, затворы подвергаются внутреннему осмотру и гидравлическому испытанию.
- Все обнаруженные неисправности должны быть устранены.

4. Указание мер безопасности

- Требования мер безопасности по ГОСТ 12 2 063-2015. Персонал, допущенный к работам, должен быть ознакомлен с инструкцией по технике безопасности и положениями настоящей инструкции.
- Обслуживающий персонал должен иметь индивидуальные средства защиты и соблюдать требования технической и пожарной безопасности.
- На месте установки затвора должны быть предусмотрены проходы достаточные для безопасного монтажа и обслуживания.
- Для обеспечения безопасности категорически запрещается производить работы по устранению дефектов при наличии давления рабочей среды в трубопроводе.
- При производстве всех видов работ, должны быть предусмотрены меры, исключающие случайную подачу среды в трубопровод. В местах управления подачей среды должна быть вывешена табличка с надписью: «Не включать – работают люди».
- Обслуживание затворов установленных в подземных колодцах или камерах, в которых возможно скопление вредных или взрывчатых газов, производить согласно правил технической эксплуатации и технике безопасности организации эксплуатирующей данные колодцы и камеры.

5. Транспортировка и хранение

- Затворы могут транспортироваться любым видом транспорта. При этом установка затворов на транспортные средства должна исключать возможность механических повреждений, внутренние поверхности должны быть предохранены от загрязнений.
- При транспортировке и хранении затвор должен быть в положении неполного закрытия, т.е. запорный диск должен неплотно соприкасаться с поверхностью манжеты – без деформации резины.
- При погрузке и разгрузке строповку затворов следует производить за корпус.
- Затвор должен храниться в складских помещениях, быть защищенными попадания прямых солнечных лучей и удаленными не менее чем на 1 метр от теплоизлучающих приборов, а также не должны подвергаться воздействию масел и бензина.
- При хранении затворов и запасных частей свыше гарантийного срока, потребитель должен произвести переконсервацию.

6. Гарантии производителя (Поставщика)

Гарантийный срок эксплуатации 12 месяцев со дня ввода в эксплуатацию, но не более 18 месяцев со дня отгрузки потребителю. Претензии к качеству товара могут быть предъявлены в течение гарантийного срока.

Гарантия не распространяется на дефекты, возникшие в случаях:

- нарушения паспортных режимов хранения, монтажа, испытания, эксплуатации и обслуживания изделия;
- ненадлежащей транспортировки и погрузо-разгрузочных работ;
- наличия следов воздействия веществ, агрессивных к материалам изделия;
- наличия повреждений, вызванных пожаром, стихией, форс -мажорными обстоятельствами;
- повреждений, вызванных неправильными действиями потребителя;
- наличия следов постороннего вмешательства в конструкцию изделия.

6. Сведения о поставке

<u>Параметр</u>	<u>Показатель</u>
<u>Артикул</u>	
<u>Диаметр, DN</u>	
<u>Количество, шт.</u>	
<u>Дата изготовления</u>	
<u>Дата продажи</u>	
Отметка торгующей организации	М.П.